

KIJIMA ORIGINALPARTS TECHNICAL SERVICE MANUAL



SUZUKI 2023y～ V-Strom 250SX マウントバーステー

<商品番号：204-0690>

【取扱説明書】



注意

取付け前に必ずお読みください。

作業時間：0.2h

このたびは、当社製商品をお買い上げいただきありがとうございます。
本製品は以下のことをご理解のもと作業していただきますようお願い申し上げます。
作業にあられる方は本体車両メーカーのサービスマニュアルに準ずる知識及び技術を持った方に限ります。

- ・取付け前に商品構成の内容を必ずご確認ください。
- ・道路交通法・道路運送車両法を厳守する。
- ・運行前点検及び、定期的な保守整備を行う。
- ・本取付け説明書に則った取付けを行う。
- ・本製品への加工を加えない。
- ・不具合が発生した場合速やかに使用を中止する。

以上の事柄を必ずお守りください。

万が一、商品に不備があった場合は、取付けを行わないでください。
上記が守られていない場合、商品への保証は一切いたしません。
また、株式会社キジマは本製品にのみ責任を持つものであり、本製品の品質以外（修理費、取付工賃等）どのような事柄に対しても責任を負いかねますのでご了承ください。

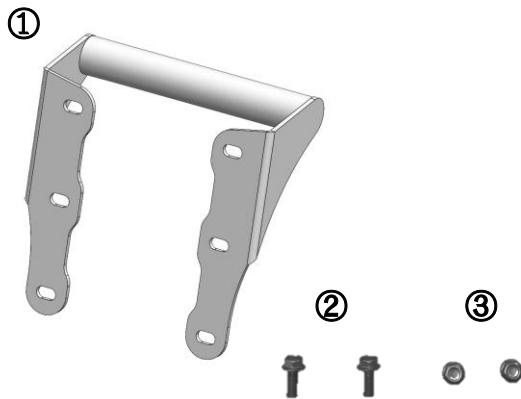

《部品構成内容》

部番	品名	個数
①	マウントステー	1
②	六角フランジボルト M6×15L	2
③	六角フランジナット M6	2

製品取付けに当たっての注意点

- ※ 本製品は、SUZUKI 2023y- V-Strom 250SX (8BK-EL11L) に適合します。
- ※ 本製品のクランプ部は、φ22.2用のクランプが使用可能です。最大クランプ幅は、約140mmです。
- ※ 本製品の最大積載重量は、1.5kgを目安にご使用下さい。但し、積載物がパイプ部から離れている距離によっては、ステーの破損に繋がる為、なるべくクランプ部から短い物をご使用する事を推奨します。
- ※ 本製品は、スクリーン位置が2段階調整可能です。1段目：0mm/2段目：55mmUP。
- ※ 純正以外のスクリーンを併用すると破断の恐れがありますので、装着しないで下さい。
- ※ 必ず走行前にクランプした商品が脱落しないように、しっかり固定されているか確認の上、取扱説明書に従ってご使用下さい。なお、クランプした商品が脱落した事による事故及びナビ等の商品及び車両への損傷等に関しては、当社は、一切の責任を負いかねます。予めご了承ください。
- ※ 純正部品の取外し/取付け、ボルト/ナットの締め付けについては、メーカー発行の取扱説明書に基づいて、確実に行って下さい。必ずメインキーをOFFの状態で作業を行う事。また作業中に車体が倒れたりして危険ですので、水平な場所で車体を安定させて行う事。
- ※ 安全快適なライディングの為に、定期的な増し締めなどの点検整備を必ず実施して下さい。
- ※ 説明書は大切に保管し、本製品を譲渡などする場合は説明書も一緒にお渡し下さい。

<取付け方法>

※本文中や図中に出てくる丸囲み数字は前ページの部品構成内容表の部番に対応しています。

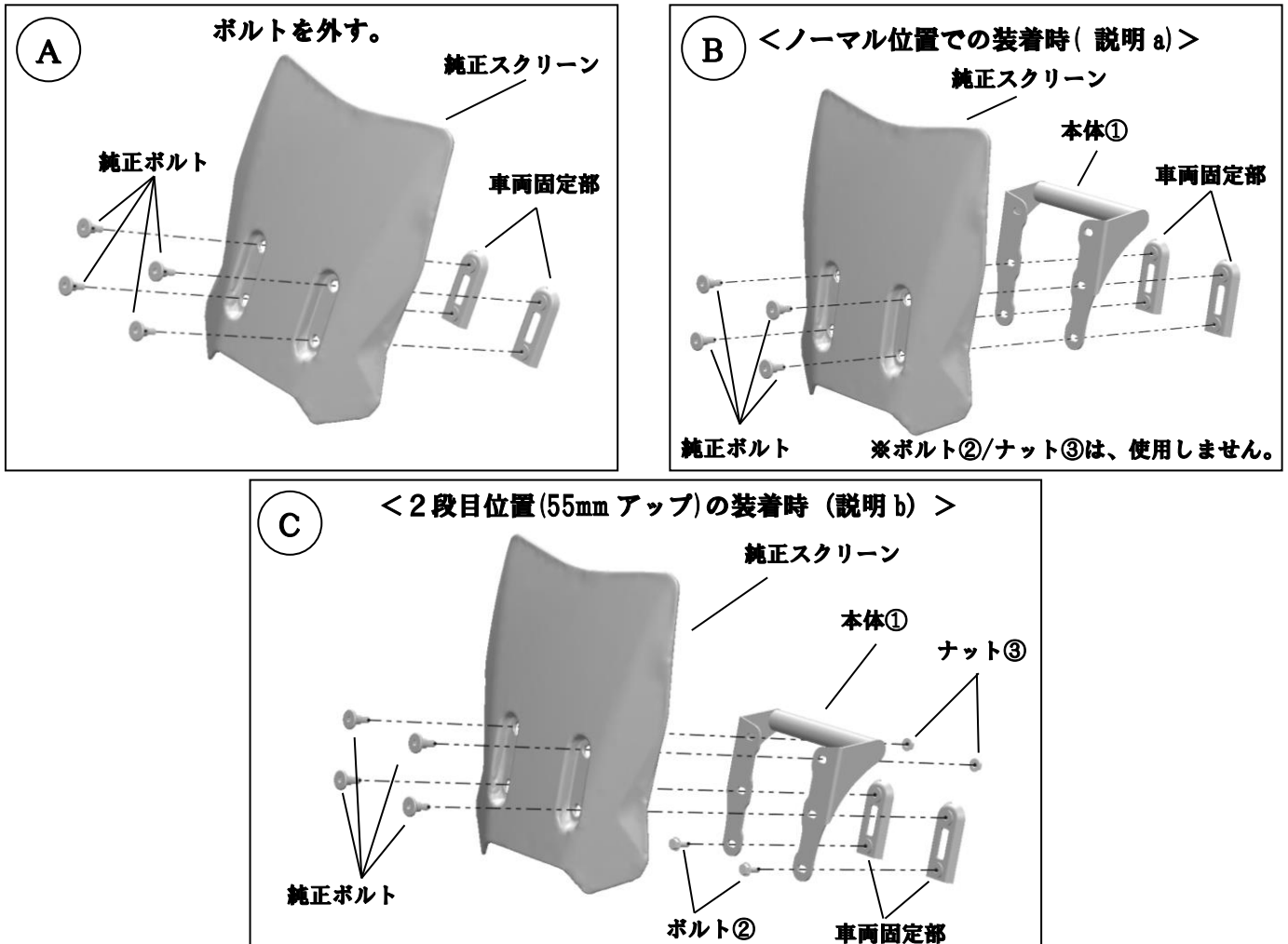

- 1、ボルトを外し、スクリーンを取外します。 (写真A参照)
- 2、スクリーンを固定する際の取付け方は、以下となります。
 - a) スクリーンを純正位置で使用する場合：純正ボルト/スクリーン/本体①（一番下側）の順で固定します。
 ※ボルトのネジ部にネジロック剤を塗布して下さい。 (図B参照)
 - b-1) スクリーンを2段目位置で固定する場合：ボルト②/本体①の順に固定します。 (図C参照)
 - b-2) スクリーンを配置し、純正ボルト/スクリーン/本体①/ナット③（一番上のみ）の順に固定します。
 ※ボルトのネジ部にネジロック剤を塗布して下さい。



<商品特徴>

- ・φ22.2用クランプが装着可能。
 - ・テックマウント4Gマウント スマートフォンTOP ケース外寸サイズ：94×137×36（単位：mm）なら横置きで最大1個、装着可能。
 - ・クランプする商品次第で最大3個以上、装着可能。
- ※装着時は、タンク等に干渉しない位置に取付けを行って下さい。
- ※振動により、緩む可能性があるのでご使用前にクランプ等の締め付け確認を行ってから、ご使用下さい。
- ※メーターの視認に影響のない範囲でご使用下さい。

モーターレク総合開発メーカー

株式会社

キジマ

MOTORCYCLE PARTS&ACCESSORIES KIJIMA co.,Ltd.

www.tk-kijima.co.jp

〒123-0841 東京都足立区西新井 4-16-3 TEL. 03-3897-2167 FAX. 03-3897-2138