



【取扱説明書】

この度はキジマ製品をご購入いただき、誠にありがとうございます。

取扱説明書は、大切に保管してください。

本製品または本製品を装着した状態で車両を譲渡される場合は取扱説明書も一緒にお渡しください。

取扱説明書は、当社ホームページでも、ご確認くださいませ。

取り付け時間：0.4H

アシストグリップ° L/R セット		商品番号：210-5582
適合車種	HONDA CB1000F/SE (型式：8BL-SC94) 2026 年式～	

⚠ 本製品の取り付け前に、必ず当社の保証規定をご確認ください。

保証規定は、当社ホームページまたは右の QR コードからご確認くださいませ。

なお本製品をご使用いただいた時点で、保証規定の内容に同意いただいたものとみなします。



【取り付け・使用前に必ずお読みください】

【取り付けに際して】

- HONDA 製 OP バッグサポート (08L01-MLV-J01) / リアキャリア (08L00-MLV-J00) と併用不可です。
- 弊社製ヘルメットロック (303-1628) 及びフェンダーレス (315-077) は併用可能です。
- 弊社製タンデムグリップ (210-5581) は、併用不可です。
- 各部品の脱着やボルト類の締め付けは、メーカーが発行しているサービスマニュアルに基づいて、確実に行ってください。
- 作業を開始する前に、対象箇所が安全に作業できる状態であることを十分に確認し、作業へ着手してください。
- 作業時は車体が倒れると危険です。必ず水平な場所に車体を設置し、十分に安定させてから作業を行ってください。

【使用に際して】

- 本製品は、車両の押し引きや取り回しを補助するためのアシストグリップです。
- 走行中に体重をかけたたり、車体を吊り上げる又は輸送の際の車両固定等の目的では使用しないでください。
- 取付け後、走行初期 (約 100km) は定期的にボルトの緩みがないか点検し、必要に応じて増し締めを行ってください。
- 走行中に異常が発生した場合は、直ちに車両を安全な場所に停止させ、異常箇所を点検してください。
- 安全で快適なライディングのために、定期的に増し締めなどの点検・整備を必ず実施してください。
- 取扱説明書は大切に保管してください。

【部品構成内容】

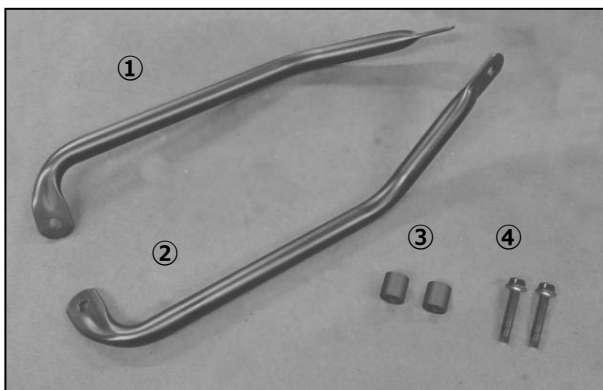

No	品名	個数
①	アシストグリップ 左側	1
②	アシストグリップ 右側	1
③	カラー φ20×φ9×30L	2
④	六角フランジボルト M8×55L	2

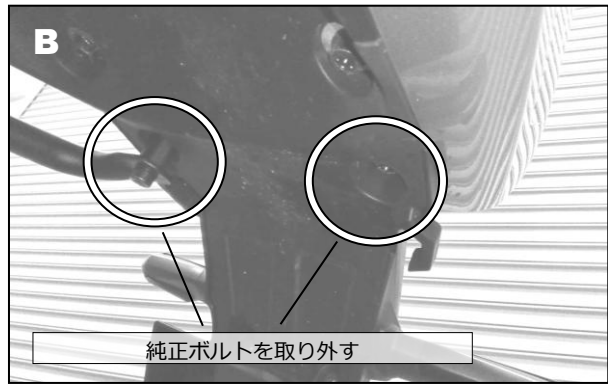

1. 純正荷かけボルト/ワッシャーを取り外します。※反対側の同様に取り外す。（A参照）
2. 純正ボルト 2 本を取り外します。（B参照）

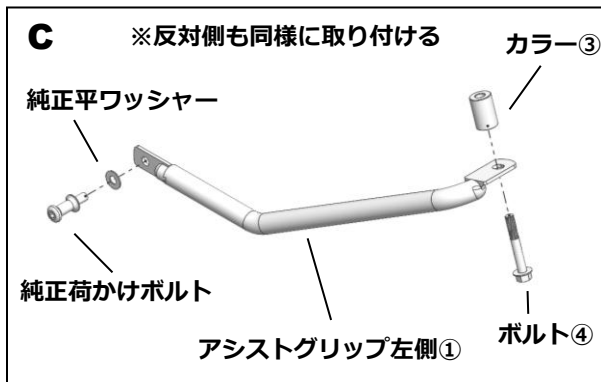

3. アシストグリップ①/②を図のように車体に固定する。（C参照）
 前側：純正荷かけボルト/平ワッシャー/アシストグリップ①・②の順で車体に仮固定する。
 後側：ボルト④/アシストグリップ①・②/カラー③の順で車体に仮固定する。
4. 仮固定部を本締め固定して完了です。

..... 弊社製フェンダーレス KIT (315-077) との併用時

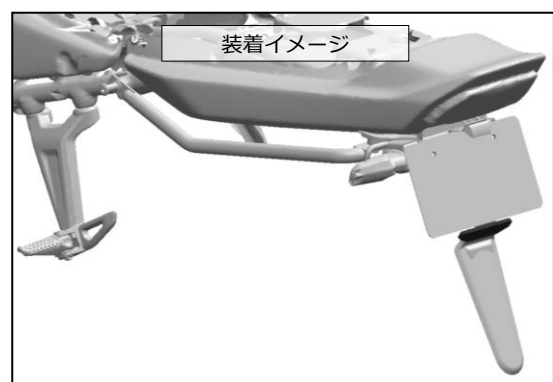
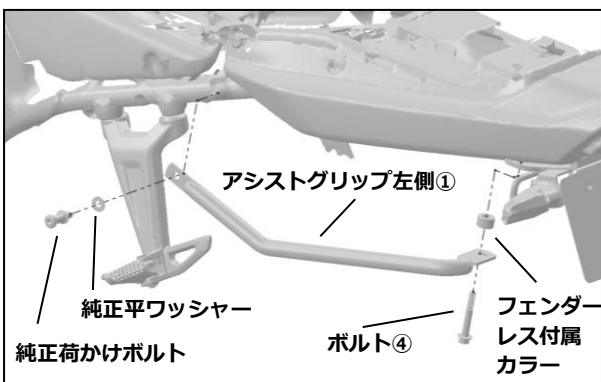

A、後側をボルト④/付属カラー（併用時用）/荷掛けフックステー/メインステー/段付きカラーの順で車両に固定します。

(D参照)

※ボルト④のネジ部にネジロック剤を塗布して下さい。