



【 取扱説明書 】

この度はキジマ製品をご購入いただき、誠にありがとうございます。

取扱説明書は、大切に保管してください。

本製品または本製品を装着した状態で車両を譲渡される場合は取扱説明書もお渡しください。

取扱説明書は、当社ホームページでも、ご確認くださいませ。

取り付け時間：0.2H

ヘルメットロック		商品番号：303-1627
適合車種	YAMAHA MT-25 / 03 (型式：8BK-RG95J/8BL-RH25J) 2025 年式～	

⚠ 本製品の取り付け前に、必ず当社の保証規定をご確認ください。

保証規定は、当社ホームページまたは右の QR コードからご確認くださいませ。

なお本製品をご使用いただいた時点で、保証規定の内容に同意いただいたものとみなします。



【 取り付け・使用前に必ずお読みください 】

【 取り付けに際して 】

- ワイズギア製リアキャリア (Q5KYSK155E01) / ソフトサイドバッグステー (Q5KYSK155P01) との併用はできません。
- 各部品の脱着やボルト類の締め付けは、メーカーが発行しているサービスマニュアルに基づいて、確実に行ってください。
- 作業を開始する前に、対象箇所が安全に作業できる状態であることを十分に確認し、作業へ着手してください。
- 作業時は車体が倒れると危険です。必ず水平な場所に車体を設置し、十分に安定させてから作業を行ってください。

【 使用に際して 】

- 本製品にヘルメットを掛けたまま走行することは、事故などにつながる可能性があります。絶対に行わないでください。
- 本製品を取り付けた後にヘルメットを掛ける際は、車体に干渉しても影響のない位置に取り付けてください。
また、車体の突起物などにより、ヘルメットの破損・変形、車体へのキズがつく恐れがあります。ご注意ください。
- 長時間ヘルメットを掛ける必要がある場合は、取り付けボルトを特殊ボルトに交換するなど、盗難対策を行ってください。
- 走行中に異常が発生した場合は、直ちに車両を安全な場所に停止させ、異常箇所を点検してください。
- 安全で快適なライディングのために、定期的が増し締めなどの点検・整備を必ず実施してください。
- 取扱説明書は大切に保管してください。
- 本製品はヘルメットを一時的に掛けるためにご使用ください。防犯上、長時間掛けたままにしないようご注意ください。

【 部品構成内容 】

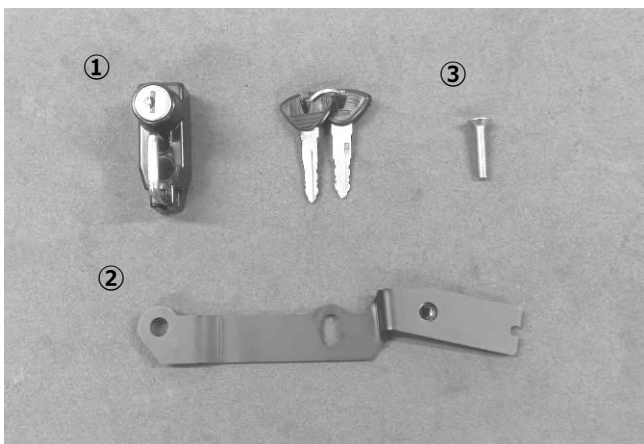

No	品名	個数
①	ヘルロック本体 (キー2 本付)	1
②	ステー	1
③	十字皿ボルト M6×30L	1

【 製品の取り付け方法 】

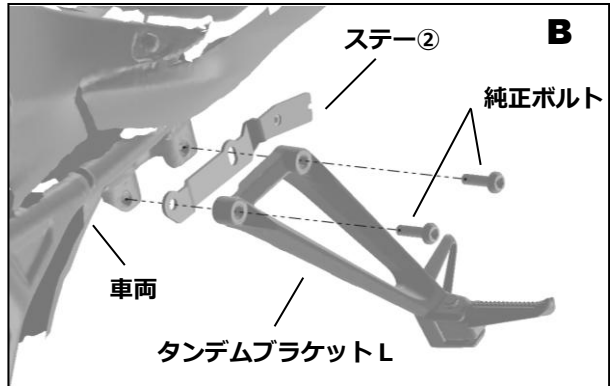

1. 純正ボルト 2 本を外し、タンデムブラケット L を取り外します。(A 参照)
 2. 車両本体とタンデムブラケット L の間にステー②を挟み込み、純正ボルトで固定します。(B 参照)
- ※ 車体カウルとステー②が干渉しない様に調整してお取り付け下さい。

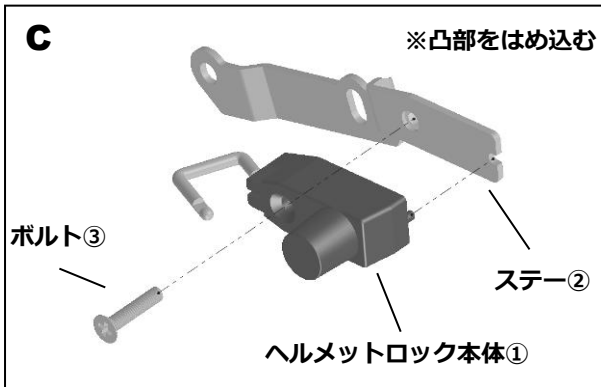

3. ステー②にヘルメットロック本体①を付属ボルト③で締め付けて完了です。【締め付けトルク:5.5Nm】(C 参照)
- ※ 本体①の固定の際には、必ずボルト③のネジ部にネジロック剤を塗布してください。



【補修ブランクキーの見分け方】



持ち手を上にして段付きが左右どちらにあるか確認。

溝が左であれば左向き
: 303-1531KL

溝が右であれば右向き
: 303-1531KR

- ※ 必ずご使用のネジロック剤が完全硬化してから、本製品をご使用ください。
- ※ 必ず、一本のキーは別に保管してください。(弊社ではキーの複製は行っておりません。)
- ※ 合鍵が必要な方は、補修用ブランクキー(商品番号: 303-1531KL/KR)をご購入下さい。(カギ屋さんで加工して下さい。)
カギは、左右どちらかに溝があります。お手持ちのカギ溝の向きをご自身で確認の上、ブランクキーをご購入下さい。
- ※ ヘルメットや車体へのキズが気になる場合は、
弊社製品ハイプロテクションフィルム(商品番号: 208-0851/0852)等のガードテープを使用してください。