

# KIJIMA ORIGINALPARTS TECHNICAL SERVICE MANUAL



## 品番 304-6247 USBポートKIT (シングル) インジケータ内蔵

この度は、当社製商品をお買い上げいただきありがとうございます。

本製品は以下の事をご理解のもと作業していただきますようお願い申し上げます。

作業者は車両メーカーのサービスマニュアルに準ずる知識及び技術を持った方に限ります。

- ・取付け前に商品構成の内容を必ずご確認ください。      ・製品本体への加工を加えない。
- ・本取付け説明書に則った取付けを行う。      ・不具合が発生した場合速やかに使用を中止する。
- ・運行前点検及び、定期的な保守整備を行う。      ・道路交通法・道路運送車両法を厳守する。

以上の事柄を必ずお守りください。

万が一、商品に不備があった場合は、取付けを行わないでください。

上記が守られていない場合、商品への保証は一切いたしません。

また、株式会社キジマは本製品にのみ責任を持つものであり、本製品の品質以外（修理費、取付工賃等）どのような事柄に対しても責任を負いかねますのでご了承ください。

### 付属品内容

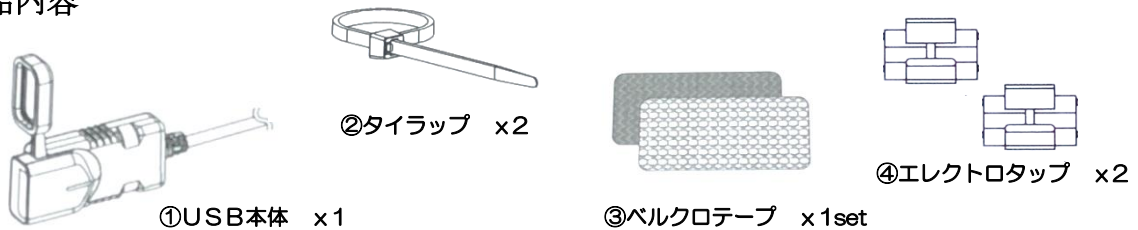

### 本体機能

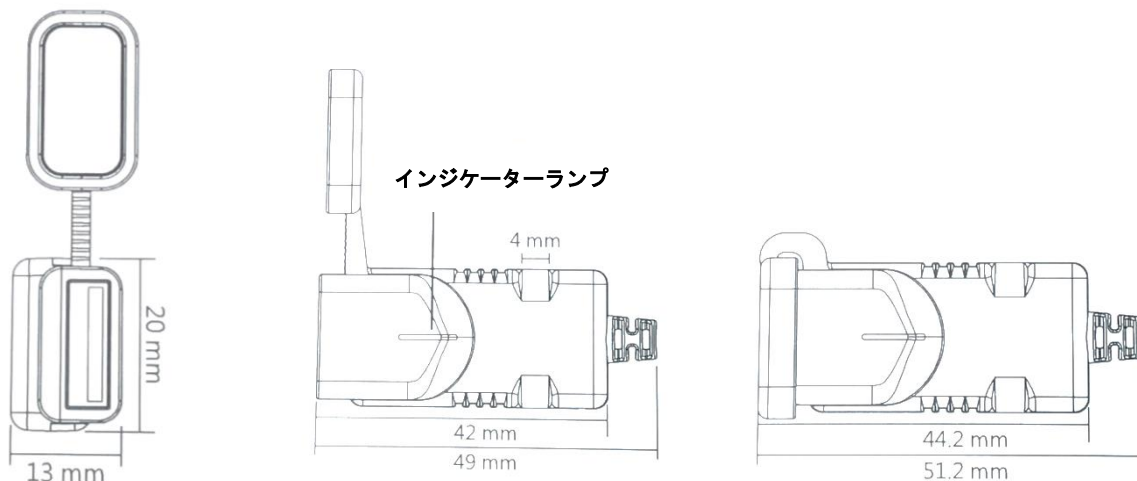

作動電圧範囲：11.5～16V      出力電力：DC5V±0.25V/2.1A      生活防水IP55

### インジケータ表示

- バッテリー電圧が正常なときにインジケータランプが青色点灯します。(充電可能)  
青色点灯時にUSBケーブルによる充電が可能です。
- バッテリーの電圧が11.5V未満の場合、インジケータランプが赤色点滅します。  
赤色点滅時には充電する事はできません。充電機能は停止します。

## 本体固定方法

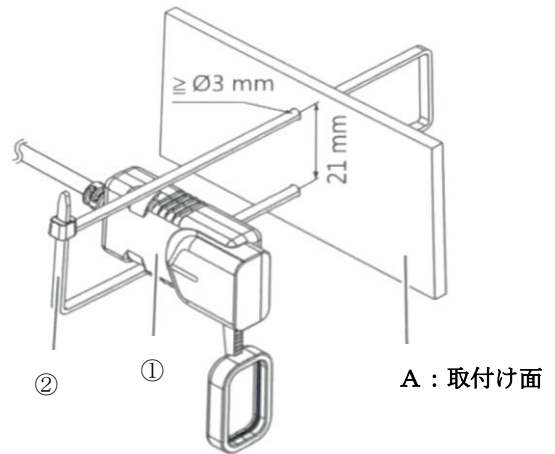
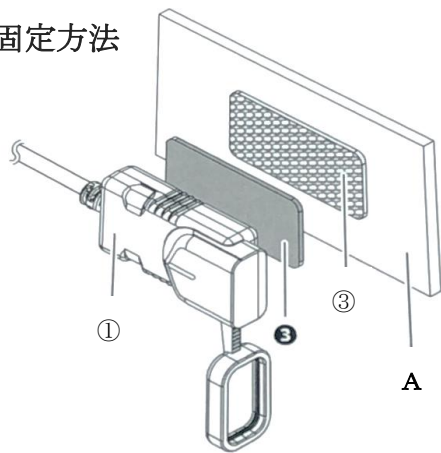

- まず初めに固定位置を決めて下さい。
- 取付け面を良く脱脂しベルクロテープオス③を固定位置に貼り付けます。
- USBチャージャー本体①にベルクロテープメス③を貼付けます。
- ベルクロだけでは不安定な場合にはタイラップ②で本体を固定して下さい。  
ハンドル等への固定にもベルクロテープを間に挟むと安定しやすいです。  
本体の溝に合わせタイラップを締め込んでください。

## 配線の結線

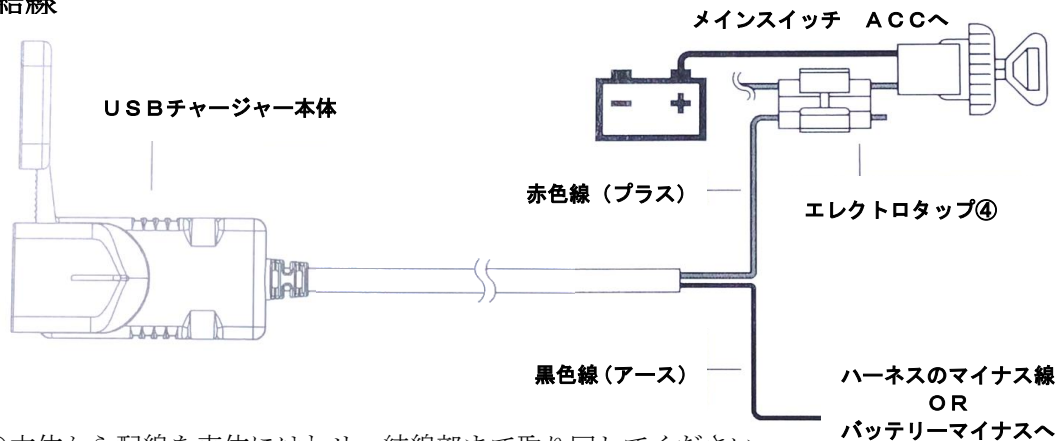

- 本体から配線を車体にはわせ、結線部まで取り回してください。  
付属タイランプ②等で配線は邪魔にならない様に固定して下さい。
- エレクトロタップ④を使用し赤色線(プラス)と黒色線(マイナス)を結線します。  
配線は結線部に合わせカットして下さい。

## 使用上の注意

- 洗車時は、水や石鹸をUSB充電器に直接噴き付けしないで下さい。
- USBを使用しない時は、カバーを閉じてください。
- 不具合と思ったら、次の点を確認してください。
  - 充電ができない。
    - ①電圧が足りない可能性があります。→入力電圧が11.5V以上ある事を確認して下さい。
    - ②接点不良。配線の結線先によって電流の流れが悪い場合があります。  
→結線部の見直し又は結線箇所を変更して下さい。
    - ③USBケーブルの不良 → ご使用のUSBケーブルを確認して下さい。

モーターレク総合開発メーカー

株式会社

**キジマ**

MOTORCYCLE PARTS&ACCESSORIES KIJIMA Co.,Ltd.

〒123-0841 東京都足立区西新井 4-16-3 TEL. 03-3897-2167 FAX. 03-3897-2138