

KIJIMA ORIGINALPARTS TECHNICAL SERVICE MANUAL



HARLEY DAVIDSON 2018y- FXBR/FXBR S/FXFB/FXDR/FLSB ステップバックKIT

<商品番号：HD-05445（クロームメッキ）
/05448（ブラック）>
【取扱説明書】



注意

取付け前に必ずお読みください。

このたびは、当社製商品をお買い上げいただきありがとうございます。
本製品は以下のことをご理解のもと作業していただきますようお願い申し上げます。
作業にあられる方は本体車両メーカーのサービスマニュアルに準ずる知識及び技術を持った方に限ります。

- ・取付け前に商品構成の内容を必ずご確認ください。
- ・道路交法・道路運送車両法を厳守する。
- ・運行前点検及び、定期的な保守整備を行う。
- ・本取付け説明書に則った取付けを行う。
- ・本製品への加工を加えない。
- ・不具合が発生した場合速やかに使用を中止する。

以上の事柄を必ずお守りください。

万が一、商品に不備があった場合は、取付けを行わないでください。
上記が守られていない場合、商品への保証は一切いたしません。
また、株式会社キジマは本製品にのみ責任を持つものであり、本製品の品質以外（修理費、取付工賃等）どのような事柄に対しても責任を負いかねますのでご了承ください。

《部品構成内容》

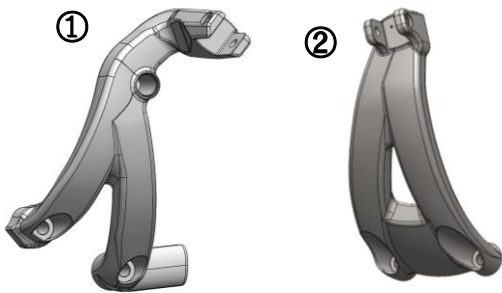

部番	品名	個数
①	ブラケットL	1
②	ブラケットR	1
③	ブレーキアーム	1

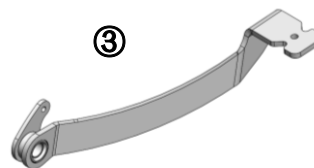

③ブレーキアームの
色で商品番号が違います。

製品取付けに当たっての注意点

- ※ 本製品は、HARLEY DAVIDSON 2018y- FXBR / FXBR S / FXFB / FXDR / FLSB に適合します。
- ※ 本製品の推奨身長は、165cm～170cmまでが適応ですが、あくまで目安です。165cm以下でも使用可能ですが、個人差により、ブレーキペダル面が踏みにくいと感じる場合があります。
- ※ 本製品のバック率は、約65mmバック、約65mmアップしております。
- ※ ブレーキペダルカバー非装着車は、別途純正品（品番：50600223）をご購入して下さい。
- ※ 本製品はリングを再使用しますが、消耗/劣化/亀裂がある場合には、純正品を別途ご購入して下さい。
- ※ 純正部品の取外し/取付け、ボルト/ナットの締め付けについては、メーカー発行の取扱説明書に基づいて、確実に行ってください。必ずメインキーをOFFの状態で行う事。また作業中に車体が倒れたりして危険ですので、水平な場所で車体を安定させて行う事。
- ※ 安全快適なライディングの為に、定期的な増し締めなどの点検整備を必ず実施して下さい。
- ※ 説明書は大切に保管し、本製品を譲渡などする場合は説明書も一緒にお渡し下さい。

<取付け方法>

※本文中や図中に出てくる丸囲み数字は前ページの部品構成内容表の部番に対応しています。



ステップを外す。



ボルトを外す。



ボルトとクリップを外す。

- 1、Eクリップ/ピン/スプリング/ステップを取外します。(純正品以外を使う方は除く。) (写真A参照)
- 2、ボルト(トルク値:12.2-16.3N・m)/シフトアーム、シフトロッド/ワッシャー/Oリングを取外します。
※Oリングが消耗/劣化/亀裂がある場合には、新品(品番:11191)に交換して下さい。(写真B参照)
- 3、ボルトを外し、ステップブラケットを取外します。(写真C参照)



ボルトで固定。



シフトロッド/アームを取付ける。



ステップを固定。

- 4、ブラケットL①を純正ボルト(トルク値:54.2-61N・m)で、固定して下さい。(写真D参照)
※必ずボルトのネジ部にネジロック剤(品番:99642-97又はロックタイト中強度相当品)を塗布して下さい。
- 5、ブラケットL①にシフトロッド/Oリング/ワッシャー/シフトアームを固定します。(写真E参照)
※シフトの位置を調整して固定し、微調整は、シフトロッド側ピロボール部で調整して下さい。
- 6、ステップを固定します。(写真F参照)



ステップを外す。



ボルトを外す。



※配線バンドを外します。

- 7、ステップ/ブレーキペダルカバー(装着車のみ)を取外します。(写真G参照)
- 8、ボルトを外し、ブラケットを取外します。(写真H参照)
- 9、配線バンドを取外します。(写真I参照)



ボルトを外す。

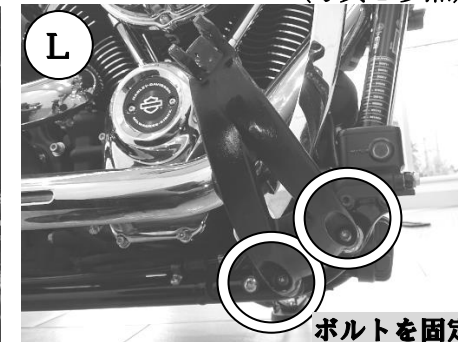
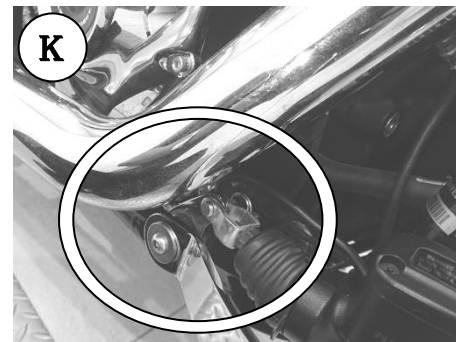

ボルトを固定。

- 10、ボルト(トルク値:24.4-29.9N・m)を外し、ブレーキマスターシリンダーをずらしません。(写真J参照)
- 11、クレビスピン/コッターサークル/ボルト/ワッシャー/Oリング/ナット/ブレーキアームを取外す。
※Oリングが消耗/劣化/亀裂がある場合には、新品(品番:11364)に交換して下さい。(写真K参照)
ブレーキペダルピボットボルト/ナット トルク値:24.4-29.8N・m
- 12、ブレーキアーム③を移植し、組み戻します。※FXDRのみラジエーターカバーを装着する。
- 13、ブラケットR②を純正ボルト(トルク値:54.2-61N・m)で固定します。(写真L参照)
※必ずボルトのネジ部にネジロック剤(品番:99642-97又はロックタイト中強度相当品)を塗布して下さい。

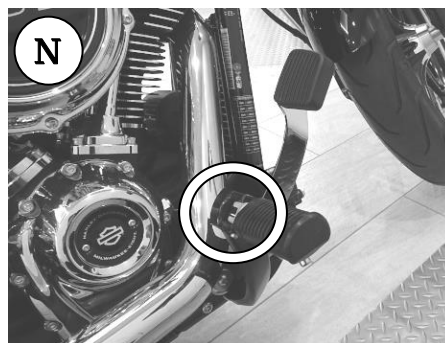

14、ブレーキアーム②にブレーキペダルカバーを移植して下さい。

(写真M参照)

※非装着車は、別途ペダルカバー（品番：50600223）をご用意下さい。

15、ステップを固定して完了です。

(写真N参照)

※純正ステップに関して、加工個体差がある為、左右で先端の跳ね上がり方が事なる場合があります。

気になる方は、ステップとブラケットに当たる面を削って調整して下さい。

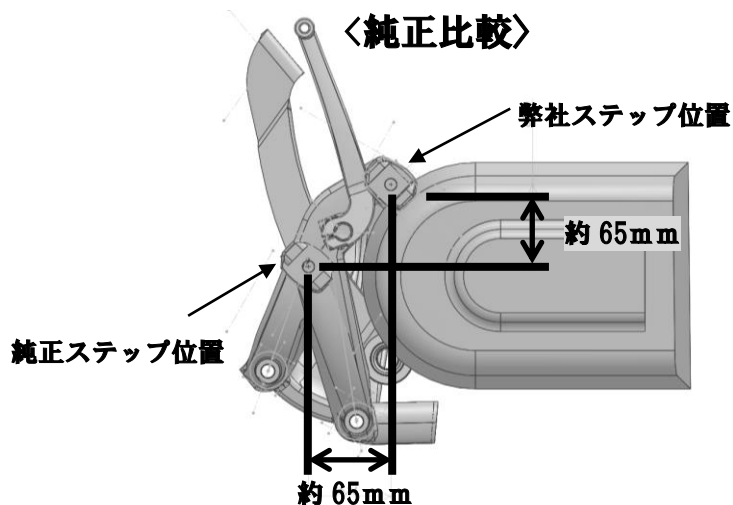

※必ず、走行前にボルト/ナット類の締め付け確認を行ってください。また、ネジロック剤を使用している
ので、ご使用のネジロック剤の乾燥時間を守ってご使用下さい。

※必ず、定期的に走行前にブレーキ及びシフト操作ができるか確認の上、ご使用下さい。

※必ず、ボルト/ナット類のゆるみやガタがないか定期的に点検を行ってください。それに起因しての事故や
当事者及び他者への損害は、一切の保証致しかねますので、あらかじめご了承ください。

※ステップのポジションが変わる為、操作性に慣れるまでは、十分に注意し安全走行を心がけて下さい。

モーターレク総合開発メーカー

株式会社

キジマ

MOTORCYCLE PARTS&ACCESSORIES KIJIMA co.,ltd.

www.tk-kijima.co.jp

〒123-0841 東京都足立区西新井 4-16-3 TEL. 03-3897-2167 FAX. 03-3897-2138